



L10

Lumières LED uniques avec la vraie performance du Fresnel

La série L d'ARRI comprend une gamme étendue de projecteurs LED qui fournit aux chefs électriciens et aux concepteurs d'éclairage la polyvalence et la qualité qu'ils attendent des sources d'éclairage numérique.

Les projecteurs de la série L sont les premières sources LED à intégrer véritablement les caractéristiques des projecteurs Fresnel telles que la focalisation continue du spot au flood et un cône lumineux progressif et homogène.

La série L, qui englobe de multiples classes de puissance, offre des solutions pour presque toutes les applications, des grands studios de télévision aux petites installations d'interviews. Le projecteur L10 est la tête de lampe de la série L la plus lumineuse et la plus grande à ce jour. Sa grande lentille Fresnel de 25,4 cm (10 pouces) et sa puissance de sortie permettent un placement plus éloigné et un enrobé de la lumière sur les objets plus naturel et agréable. Le L10 est aussi lumineux qu'un Fresnel tungstène de 2 000 W, mais il ne consomme que 400 W. Comparé à un projecteur L7, il est deux fois plus lumineux.

Le L10 ainsi que les L5 et L7 profitent pleinement de la technologie LED et ils permettent un contrôle total sur l'intensité lumineuse et la couleur. La série L repose sur plusieurs concepts clés : la finesse des réglages, la fidélité des couleurs, une excellente qualité de fabrication et une facilité d'utilisation. Trois touches simples permettent de régler la luminosité, la température de couleur de 2 800 K à 10 000 K et les dominantes vert/magenta, tandis qu'une touche de focalisation sur le côté de chaque projecteur permet un réglage fin de la largeur du faisceau, de la même manière que sur une source conventionnelle. Grâce au mode couleur, le module de lumière calibré du L10 permet de définir des valeurs de teinte et de saturation, créant une gamme étendue de couleurs vives.

En association avec Stellar, la nouvelle application de contrôle de l'éclairage d'ARRI, le L10 offre encore plus de fonctionnalités, y compris plus de gradations prédéfinies de gélâtines (Lee et Rosco) et plus de sources lumineuses reconnues par les SkyPanel.

Principales caractéristiques

- Véritables caractéristiques lumineuses d'une lentille Fresnel
- Choix de couleurs vibrantes (Gamme de couleurs RGB-W)
- Réglage de la teinte et de la saturation
- Rendu de couleur élevée
- Faible consommation d'énergie
- Mise en œuvre du RDM
- Sélection du mode de ventilation

Apps

- ARRI Stellar
- ARRI Photometrics

Accessoires disponibles

- Barndoor à 8 volets
- Barndoor à 4 volets
- Porte-gélatine
- Nez
- Anneau contre les fuites
- Boîte à lumière Chimera
- Adaptateur Softbox
- Câbles
- Élingue de sécurité

Modèles

Version	Montage	Couleur
L10-C	Manuel	bleu/argent
L10-C	Manuel	noir
L10-C	Monté sur grill (avec perche)	bleu/argent
L10-C	Monté sur grill (avec perche)	noir
Toutes les versions incluent	Panneau de contrôle embarqué Connecteur 5 broches DMX d'entrée et en série Broche junior 28 mm (1 1/8 pouces) Câble principal powerCON TRUE1 TOP	
Manuel - En suspension	Câble de 1,5 m (5 pieds), extrémités dénudées	
Manuel - Monté sur pied	Câble de 3 m (10 pieds) avec connecteur Schuko et commutateur de ligne ou Câble de 7 m (23 pieds) avec connecteur Edison et commutateur de ligne	
Monté sur grill (avec perche)	Câble de 1,5 m (5 pieds), extrémités dénudées, fonctionnement sur grill avec perche pour les mouvements de panoramique, d'inclinaison et focalisation	

Autres versions disponibles.

Spécifications du L10-C

Type de tête de lampe	Fresnel LED
Système optique	Fresnel focalisable
Ouverture de la lumière	274 mm / 10"
Angle du faisceau	Demi-angle de pointe de 15° à 50°
Type de lampe	Module de lumière LED RGBW
Lumière blanche	Gradation continue de 2 800 K à 10 000 K Température de couleur corrélée (TCC)
Lumière colorée	Gamme complète de couleurs RGB+W Avec réglage de la teinte et de la saturation
Réglage vert-magenta	Réglable en continu (du minus green complet au plus green complet)
Rendu des couleurs	IRC moyen > 95, TLCI moyen > 91
Tolérance de température des couleurs	+/- 100 K (nominal), 1/8 vert-magenta (nominal)
Gradation	De 0 à 100 %, continu
Mécanique	
Versions	manuel, sur grill et perche
Utilisation	Lyre coulissante et réglable Verrouillage de l'inclinaison à haute résistance option sur grill avec perche (panoramique, inclinaison, focalisation)
Montage	
Couleur du boîtier	bleu/argent, noir
Angle d'inclinaison	+/- 90°
Poids - Mode manuel	19,0 kg / 41,1 lb
Poids - Sur grill (avec perche)	20,5 kg / 44,6 lb
Options de contrôle	
Contrôle	Panneau de contrôle embarqué, DMX 5 broches, entrée et en série, Mini-USB
Gestion des périphériques à distance (RDM)	Configuration DMX, compteur d'heures, standard & commandes RDM du fabricant
Interface logicielle - Mini-USB	Configuration DMX, état de montage, mise à niveau du firmware à travers un ordinateur PC / Mac
Interface Wi-Fi	à travers le récepteur SkyLink
Électrique	
Plage de tension d'alimentation	De 90 à 250 V~, 50/60 Hz
Consommation d'énergie	510 W maximum
Connexion d'entrée de puissance	powerCON TRUE1 TOP
Interrupteur	Interrupteur marche/arrêt powerCON TRUE1 TOP
Classe de protection / Indice de protection	I / IP20
Température ambiante de fonctionnement	-20 à 45° C (-4 à 113) F
Durée de vie estimée de la lampe LED (L70)	50 000 heures
Variation des couleurs estimée au cours de la durée de vie (TCC)	+/- 5 %
Certificats et déclarations de conformité	CE, UKCA, CB, ENEC, cNRTLus, FCC, PSE

Toutes les spécifications sont nominales / valeurs typiques.

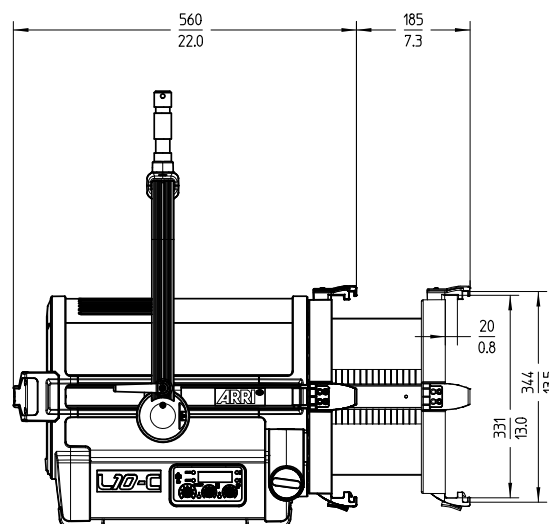
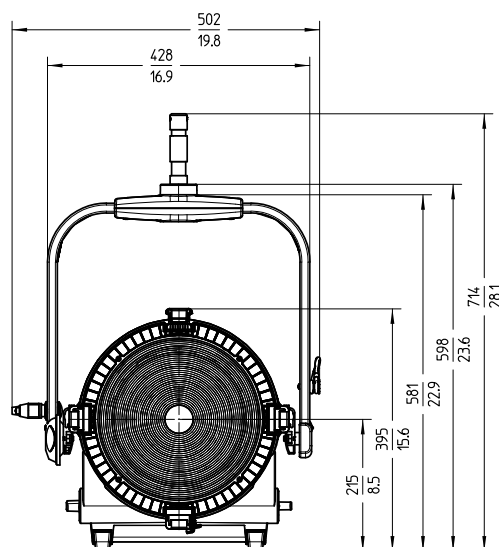

Données photométriques

Téléchargez ARRI Photometrics sur l'App Store et Google Play pour référencer rapidement les caractéristiques photométriques de tous les luminaires ARRI.

